

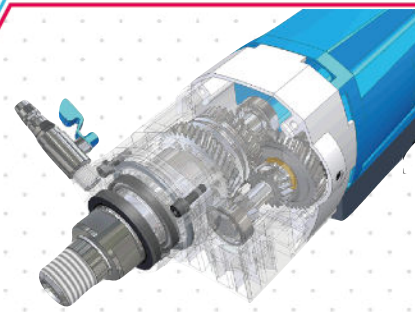

**BATI TS165 + MOTEUR H1521
+ RÉCUPÉRATEUR D'EAU WCR130**



Interrupteur marche/arrêt avec protection thermique contre les surcharges moteur

Le système de ventilation du moteur est conçu pour empêcher l'eau de circuler à l'intérieur du moteur avec une capacité de refroidissement de l'air efficace.

Poignée de transport

Possibilité de déplacer sans outils la manivelle à gauche ou droite du chariot afin de s'adapter à toutes les conditions de chantier

Connexion universelle 1 1/4" permettant d'utiliser toutes les couronnes de carottage sur le marché

Nouveau système de guidage du chariot permettant de réduire les frottements et l'usure du chariot



Le dispositif à courant résiduel portable (P.R.C.D.) coupe automatiquement l'électricité en cas de problématique électrique



Rotation du raccord d'eau Gardena® à 360°

Bâti inclinable à 45 degrés

Récupérateur d'eau WCR130 fourni



Pack 052959	Réf.	Modèle	Ø maxi.	Long. maxi.	Prof. maxi.	Angle	Puissance	Tours/mn	Poids net
Bâti		TS165	180 mm	600 + 200 mm	500 mm	0-45°	-	-	7,3 kg
Moteur	052964	H1521	180 mm	-	-	-	2,1 kW - 230 V	850-1300	9,4 kg

FABRICATION | LOCATION | VENTE | SAV | D'OUTILS DIAMANTÉS DEPUIS 1985

Siège social : 35, rue La Maison Neuve 35270 BONNEMAIN • Tél. +33 (0)2 99 73 49 38 • contact@peuvrel.com

LA MARQUE *SHIBUYA*

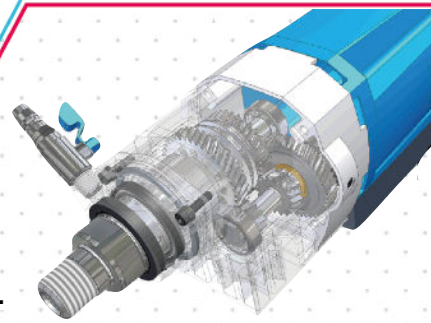

Des moteurs robustes et des bâtis de guidage compacts pour un ensemble ultra léger.

L'utilisation des dernières technologies de moulage plastique sous haute pression, la combinaison d'acier extrudé avec noyau aluminium ainsi que la réduction de la taille des différents éléments des ensembles de carottage Shibuya sont autant de facteurs qui ont permis à la fois d'obtenir des ensembles hyper légers, compacts mais surtout les plus robustes du marché !

Afin de réduire le poids au maximum à l'intérieur de la boîte de vitesses, des trous ont été percés dans chaque pignon possible, les disques de débrayage ont été déplacés dans le creux d'un engrenage et la broche centrale a une structure creuse.

Ces réductions de poids et de place ont été obtenus sans même sacrifier la solidité légendaire des ensembles Shibuya.

Les process adoptés par l'usine Shibuya située au sud du Japon sont identiques aux plus grands fabricants automobiles.

Ici, le parti pris est 0 électronique... du 100% mécanique !

Ainsi, les ensembles de carottage Shibuya sont appréciés par tous spécialistes du carottage à travers le monde.

Comment Shibuya rend cela possible ?

- en étant le précurseur spécialisé dans les ensembles de carottage diamant depuis 1969,
- en dédiant sa propre équipe d'ingénieurs à la R&D,
- en réalisant des tests quotidiennement dans leur propre laboratoire dans les conditions les plus extrêmes,
- en assemblant à la main chaque moteur et bâti de guidage plutôt que sur une ligne de masse automatisée afin d'assurer une qualité optimale.

Bref, autant de raisons qui font que Peuvrel est fier de représenter depuis 20 ans Shibuya en France !

Pour plus d'informations ou pour découvrir la marque en vidéo :



Gamme de produits disponibles :

Bâtis de carottage					Moteurs de carottage						
Libellé	Code	Inclinable 45°	Hauteur	Profondeur	Libellé	Code	Ø maxi (mm)	Vitesses	Puissance	Code pack	Options
TS165	52913	Non	800 mm	545 mm	HH1531	52920	60 en manuel 180 sur bâti	3	1600 W	-	Anneau de serrage + malette de transport moteur
TS165	52915	Oui	1000 mm	715 mm	-	-	-	-	-	-	-
TS165	52962	Oui	600 + 200	500 mm	H1521	52964	180	2	2 100 W	52959	Malette de transport bâti/moteur + WCR130
TS255	52845	Oui	1000 mm	680 mm	H2021	52900	250	2	3 450 W	52878	WCR180
TS405	53209	Non	1000 mm	635 mm	H2231	53179	400	3	3 450 W	53165	Attache rapide + poignée transport
TS405	53210	Oui	1000 mm	655 mm	-	-	-	-	-	53166	Attache rapide + poignée transport
TS605	53213	Non	1100 mm	635 mm	H2531	53225	600	3	3 450 W	53218	Attache rapide + poignée transport



FABRICATION | LOCATION | VENTE | SAV | D'OUTILS DIAMANTÉS DEPUIS 1985

Siège social : 35, rue La Maison Neuve 35270 BONNEMAIN • Tél. +33 (0)2 99 73 49 38 • contact@peuvrel.com